

PRODUKTINFO

DESK ADD



DESK ADD

SERIENÜBERSICHT

Rollcontainer



Typ 1
Blenden mit
Griff

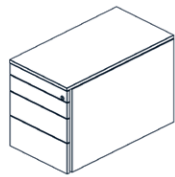

Typ 2
Grifflose
Blenden

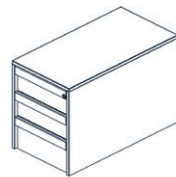

Typ 3
Metallblenden
mit Eingriff



Typ 4
Grifflose
Blenden,
niedrig

Anstellcontainer

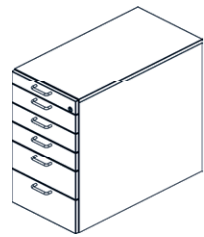

Blenden mit Griff

Caddys

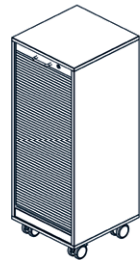

Vertikal-
rollladen,
43 cm breit

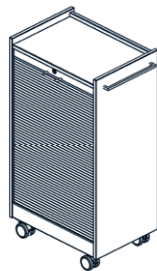

Vertikal-
rollladen,
60 cm breit

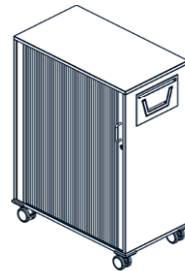

Horizontal-
rollladen,
80 cm breit

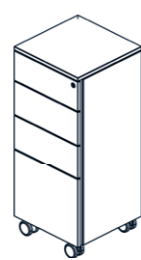

Grifflose
Blenden,
43,5 cm breit

Materialinformation

Korpus
SM 19 mm

Weitere Informationen
auf S. 6-8

Korpus
SM 19 mm

Blenden/Abdeckplatte
SM, SF, MDF 19 mm,
BA 20 mm

Korpus
SM 19 mm
(Ausnahme Vertikalroll-
laden, 60 cm breit)

Weitere Informationen
auf S. 10-11

Korpus
SM 19 mm

Blenden/Abdeckplatte
SM, SF, MDF 19 mm,
SM Lack 19 mm

Rückwand Metall
Pulverfarben

Korpus innen/außen
SM 19 mm

Front/Abdeckplatte
SM, SF, MDF 22 mm,
BA 20 mm

Erklärung Plattenmaterialien

SM Spanplatte Melamin
SF Spanplatte Furnier
MDF MDF Platte lackiert
BA Bambus
CM Compactplatte Melamin
CF Compactplatte Furnier
MA Multiplex Anti-Fingerprint
ML Multiplex Linoleum
SM Lack Spanplatte lackiert

Technikcontainer

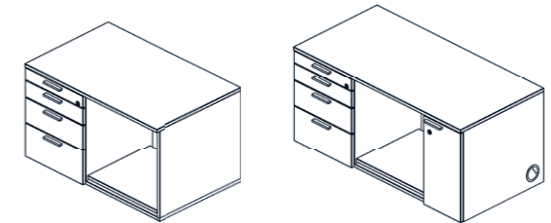

Schubfächer mit Griff, Druckerauszug und bei
großer Variante CPU-Fach mit Griff

Apothekerschranke

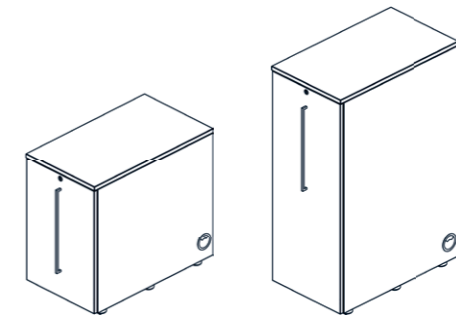

72 cm oder 120 cm Höhe mit Auszug

DESK ADD



FAKTEN

VIelfÄLTIGE EINSETZBARKEIT
Oberflächenauswahl, Stabilität und Langlebigkeit

NACHHALTIGE BAUWEISE
Verknüpfung statt Verklebung,
Transporterleichterung, Austausch und Reparatur

DETAILVERLIEBT
Echtholzurniere werden sorgfältig und
individuell für jeden Auftrag abgestimmt

CLEAN DESK
Aufgeräumtes Umfeld,
Fachunterteilungen für Ordnung im Korpus



Mehr entdecken!
Exemplarische Darstellung der
DESK ADD Produktvielfalt.

**Rollcontainer
Apothekerschrank**

DESK ADD

ROLLCONTAINER

Materialinformation

Korpus SM 19 mm

Blenden
SM, SF,
MDF 19 mm,
BA 20 mm,
CM 13 mm



Korpus SM 19 mm

Blenden/
Abdeckplatte
SM, SF,
MDF 19 mm,
BA 20 mm,
SM Lack 19 mm



Korpus
SM 19 mm

Blenden (Metall)
Struktur
Pulverfarben



Typ 1, Blenden mit Griff

Maße BxTxH 42x60/80x55 cm
Fachaufteilung 1233, 1224, 12222, 126, 144

- Schubfächer immer verschließbar
- Fach 1 generell mit Einschubdämpfung
- Optionale Einschubdämpfung für andere Fächer
- Fach 1 voll ausziehbar
- Fächer 2, 3, 4 Teilauszug, Belastbarkeit und Kippsicherheit bis 25 kg
- Fach 6 Teleskopvollauszug (Überauszug), Belastbarkeit bis 45 kg, Kippsicherheit bis 36 kg

Typ 2, Grifflose Blenden

Maße BxTxH 43x60/80x55 cm
Fachaufteilung 1233, 1224, 12222, 126, 144

- Schubfächer immer verschließbar
- Alle Fächer mit Einschubdämpfung
- Fach 1 voll ausziehbar
- Alle anderen Fächer mit Teleskopvollauszug (Überauszug), Belastbarkeit bis 45 kg, Kippsicherheit bis 36 kg

Typ 3, Metallblenden mit Eingriff

Maße BxTxH 42x60/80x55 cm
Fachaufteilung 333, 36

- Schubfächer immer verschließbar
- Oberes Schubfach mit herausnehmbarer Materialschale
- Fach 3 mit Teilauszug, Belastbarkeit und Kippsicherheit bis 25 kg
- Fach 6 Teleskopvollauszug (Überauszug), Belastbarkeit bis 45 kg, Kippsicherheit bis 36 kg

Aufbauprinzip Typ 1, 2

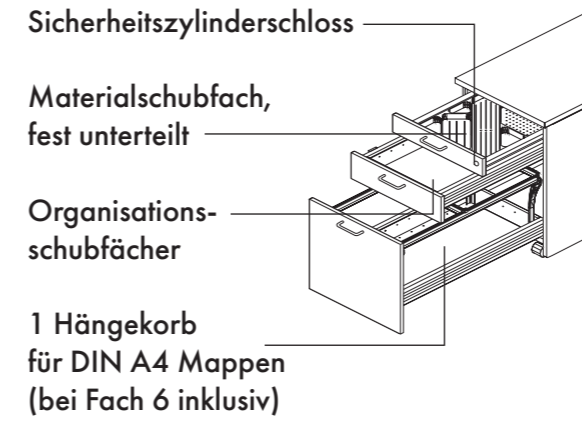

Aufbauprinzip Typ 3

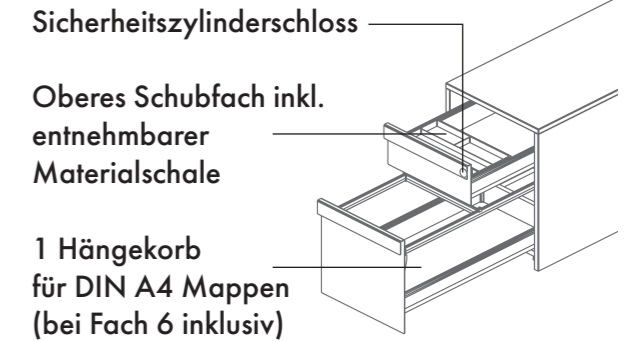

Fachaufteilung

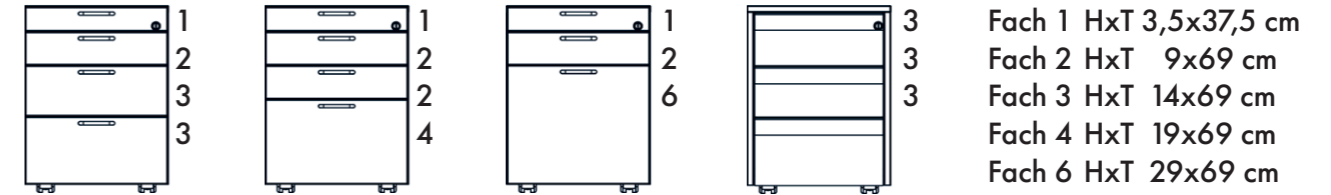

(Beispielhafte Darstellungen)

Zubehör

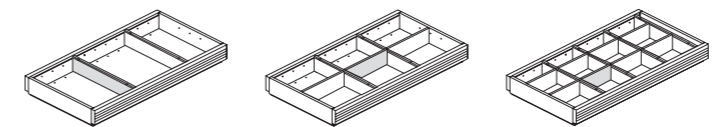

Trennschiede A4 Trennschiede A5 Trennschiede A6

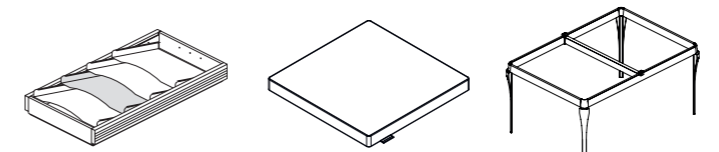

Schrägablage Kissen (Allg. Zubehör) Bausatz Hängekorb Fach 6

Serie

- Hochwertige Stahlschübe
- Inneneinrichtung/ Schubfächer innen schwarz
- Harte Rollen 50 mm

DESK ADD

ROLLCONTAINER



Typ 4, Grifflose Blenden

Maße BxTxH 43x60x44 cm
Fachaufteilung 33

- Schubfächer immer verschließbar
- Stahlschübe in schwarz
- Inkl. herausnehmbarer Materialschale, schwarz
- Fächer mit Einschubdämpfung und Teleskopvollauszug (Überauszug), Belastbarkeit bis 45 kg, Kippsicherheit bis 36 kg
- Mit weichen Rollen (65 mm), 2 davon feststellbar
- Fach oben Innenmaße BxTxH 32,7x49x15 cm
- Fach unten Innenmaße BxTxH 32,7x49x14 cm

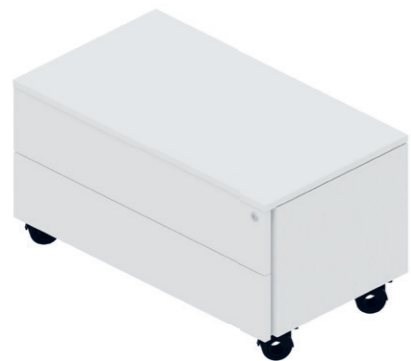

Maße BxTxH 80x45,2x44 cm
Fachaufteilung 33

- Schubfächer immer verschließbar
- Fächer mit Einschubdämpfung und Teleskopvollauszug (Überauszug)
- Schübe weißaluminium/silber metallic
- Mit weichen Rollen (65 mm), 2 davon feststellbar
- Fächer Innenmaße BxTxH 70,8x33x11 cm

Materialinformation

Korpus
SM 19 mm

Blenden
SM, SF, MDF, MA 19 mm,
BA 20 mm, CF 13 mm,
ML 22 mm



Mehr entdecken!
Exemplarische Darstellungen der
Rollcontainer von LEUWICO.

ANSTELLCONTAINER

Blenden mit Griff

Maße BxTxH 42x60/80x72 cm
Fachaufteilung 122233, 12226, 1222222, 12244, 1246, 166

- Mit Stahlschüben in schwarz
- Fach 1 generell mit Einschubdämpfung
- Optionale Einschubdämpfung für andere Fächer
- Fach 1 voll ausziehbar
- Fächer 2, 3, 4 mit Teilauszug, Belastbarkeit und Kippsicherheit bis 25 kg
- Fach 6 Teleskopvollauszug (Überauszug), Belastbarkeit bis 45 kg, Kippsicherheit bis 36 kg
- Schubfächer immer verschließbar
- Inkl. Stellschrauben für Bodenausgleich
- Optional Höhe 75 cm möglich



Aufbauprinzip

Materialschubfach,
fest unterteilt

Organisations-
schubfächer

Sicherheitszylinderschloss

1 Hängekorb für DIN A4
Mappen (bei Fach 6
inklusive)

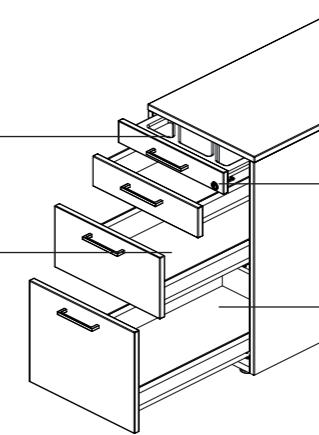

Fachaufteilung

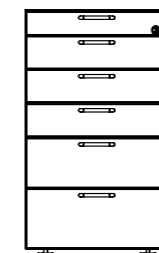

1
2
2
2
3
3

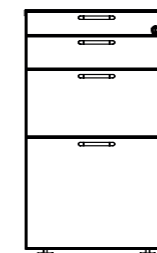

1
2
4
6

Fach 1 HxT 3,5x37,5 cm
Fach 2 HxT 9x69 cm
Fach 3 HxT 14x69 cm
Fach 4 HxT 19x69 cm
Fach 6 HxT 29x69 cm
(Beispielhafte Darstellungen)

Zubehör

Siehe Rollcontainer Typ 1, 2
und 3 auf Seite 7)

DESK ADD

CADDYS

Vertikalrollladen (43 cm breit)

Maße BxTxH 43x45x113 cm

Varianten

- 3 Einlegeböden
- 3 Einlegeböden und Materialdrehchale
- 3 Einlegeböden, Materialdrehchale und Auszug für A4-Hängemappen
- 2 Einlegeböden und Breitschub
- 2 Einlegeböden, Breitschub und Auszug für A4-Hängemappen

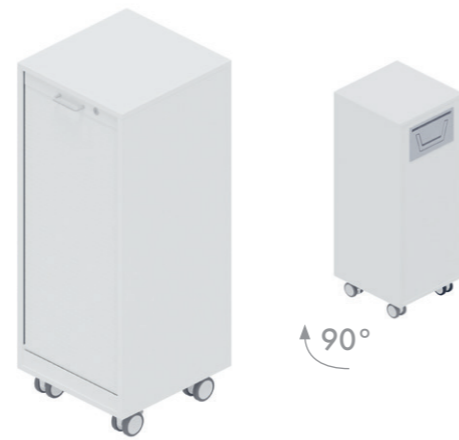

Vertikalrollladen (60 cm breit)

Maße BxTxH 60x43x110 cm

Varianten

- 3 Einlegeböden
- 3 Einlegeböden und Materialdrehchale
- 3 Einlegeböden, Materialdrehchale und Auszug für A4-Hängemappen
- 2 Einlegeböden, Breitschub mit Materialschale
- 2 Einlegeböden, Breitschub mit Materialschale und Auszug für A4-Hängemappen
- Materialinformation:
Korpusaufbau: Seitenteile (SM, SF, MDF, SM Lack 19 mm), Oberboden, Rückwand und Blende (Metall Pulverbeschichtung)

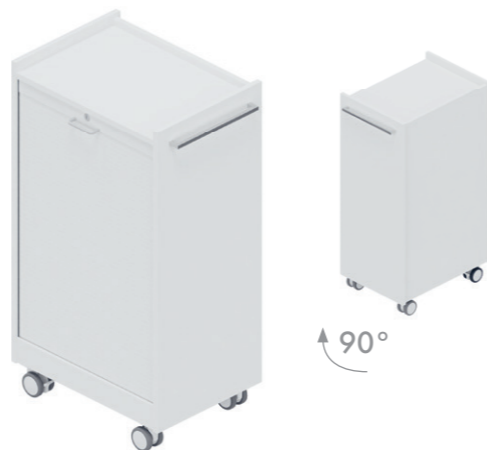

Zubehör Rollladen Caddys

Dargestellt in 60 cm breitem Caddy:

- Breitschub mit Materialschale (bei nachträglicher Montage entfällt 1 Einlegeboden)
- Materialdrehchale
- Auszug für A4-Hängemappen (pro Caddy nur 1 Hängerahmen möglich)
- Zubehör in schwarz



Horizontalrollladen (80 cm breit)

Maße BxTxH 80x45x108 cm

Varianten

- 2 Einlegeböden
- 2 Einlegeböden und Materialdrehchale
- 1 Einlegeboden, Breitschub mit Materialschale
- 1 Einlegeboden, Breitschub mit Materialschale und Auszug für A4-Hängemappen
- 2 Einlegeböden und Auszug für A4-Hängemappen

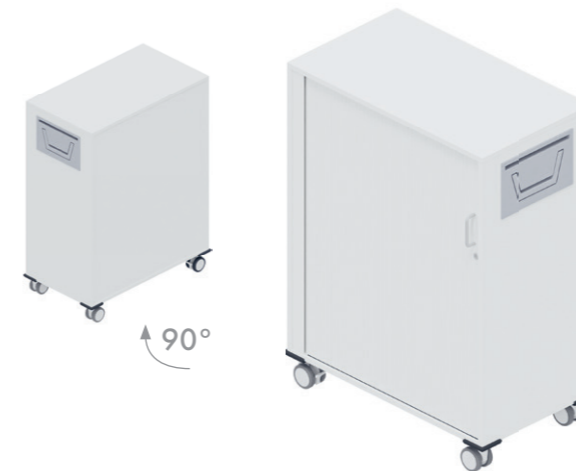

Grifflose Blenden (43,5 cm breit)

Maße BxTxH 43,5x43,5x103 cm

Varianten

- 1 Organisationsschubfach, 2 Fächer mit Hängerahmen für A4-Hängemappen
- 3 Organisationsschubfächer, 1 Fach mit Hängerahmen für A4-Hängemappen

Info

- Schubfächer bis max. 12 kg belastbar
- Im Fach mit Hängerahmen können auch Ordner hineingestellt werden
- Materialinformation: Abdeckplatte und Blende zusätzlich in MDF, SM Lack 19 mm

Materialinformation

Korpus SM 19 mm*

Abdeckplatte SM, SF 19 mm*

* Ausgenommen 60 cm Vertikalrollladen

DESK ADD

APOTHEKERSCHRÄNKE

Variante 72 cm und 120 cm

Maße BxTxH 46,3x80/90/100x72 cm
 Maße BxTxH 46,3x80/90/100x120 cm

- Ausrichtung rechts oder links
- Mit oder ohne Mittelseite
- Höhen 72 und 120 cm, Tiefen 80, 90 und 100 cm
- Verschießbar
- Großer Griff für einfache Handhabung
- Inkl. Stellschrauben für Bodenausgleich
- Optionale Elektrifizierung
- Zubehör für die Innenaufteilung
- Verbindungsmodul für zwei Apothekerschränke

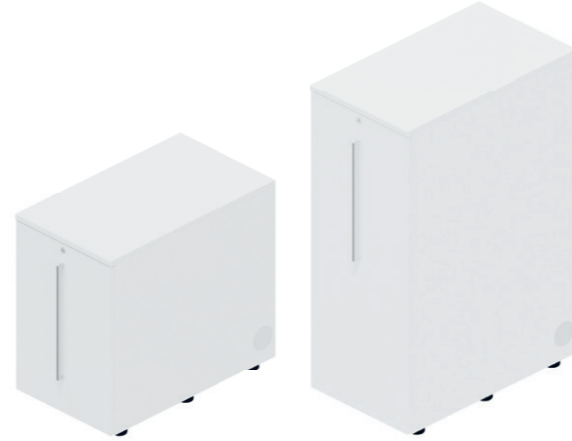

Apothekerschränke mit und ohne Mittelseite

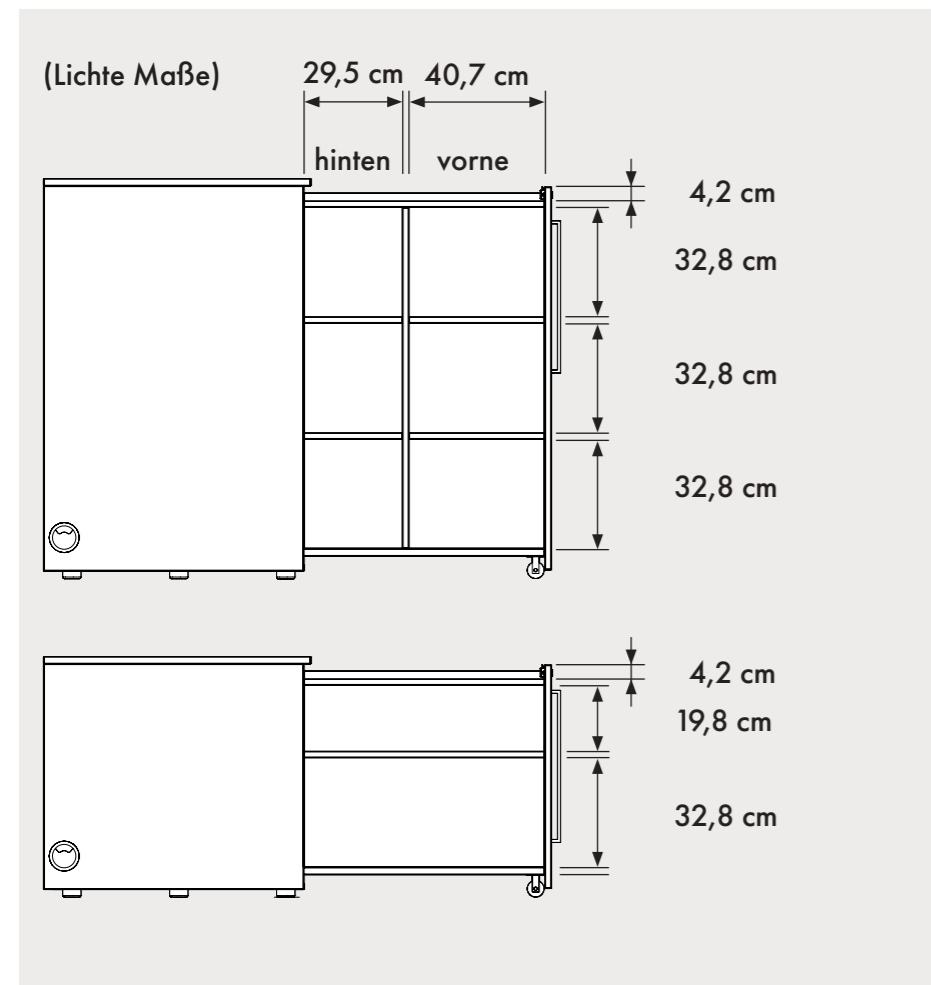

Mehr entdecken!
 Hier nur exemplarische
 Darstellungen der
 Apothekerschränke.

Apothekerschränke mit und ohne Mittelseite

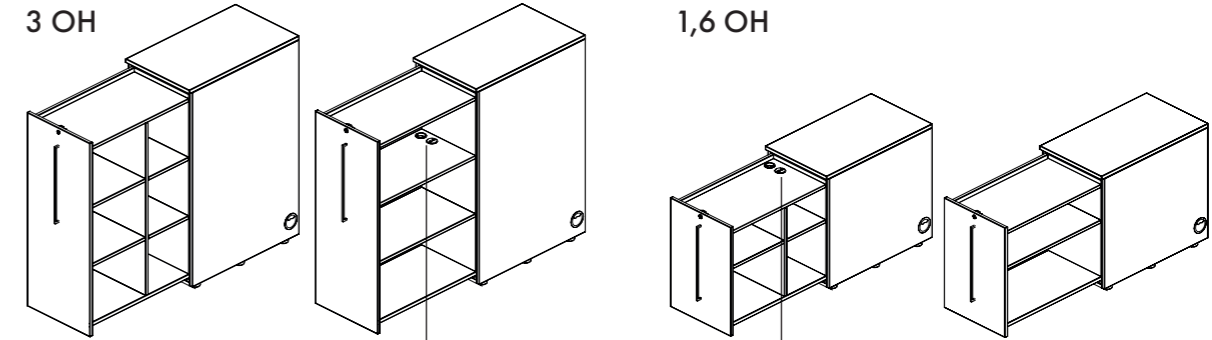

Position der optional wählbaren
 Powerdot-Sets im Apothekerschränkauszug

Zubehör

Apothekerschränke können mit verschiedenen Einbauten ausgewählt werden. Die Materialdreh-schale, das Powerdot-Set (Schuko-D und Doppel-USB Lader) und auch das Verbindungsmodul mit oder ohne Elektrifizierung und optionalem Powerdot-Set, passen zu allen LEUWICO Apothekerschränken. Kabel Dosen zur leichten Kabelführung benutzerseits sind standardmäßig enthalten. Schubfach, Wertfach und A4 Hängerahmen sind in definierten Positionen in Apothekerschränken mit Mittelseite konfigurierbar.



Materialdreh-schale (BxTxH 34x20x3,4 cm)

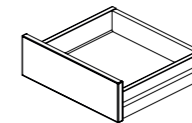

Schubfach (vorne im Auszug wählbar)

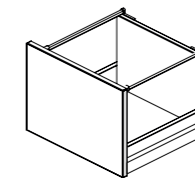

A4 Hänge-rahmen (vorne im Auszug wählbar)

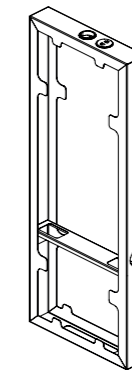

Verbindungs-modul zw. 2 gleich hohen Apothekerschränken (mit/ohne Elektrifizierung)

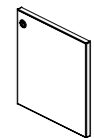

Wertfach(-tür), verschließbar (hinten im Auszug wählbar)

DESK ADD

TECHNIKCONTAINER

Schubfächer und Druckerauszug (95 cm breit)



Maße BxTxH 95x60x56,4 cm
Fachaufteilung 1233, 126 (rechts/links)

- Schubfächer immer verschließbar
- Inkl. Stellschrauben für Bodenausgleich
- Rückwand aus Metall, abnehmbar mit Kabeldurchlass
- Auszugsboden lichte Maße BxTxH 50x48x43 cm
- Fach 1 mit Einschubdämpfung
- Fach 1 voll ausziehbar
- Fächer 2, 3, 4 Teilauszug, Belastbarkeit und Kippsicherheit bis 25 kg
- Fach 6 Teleskopvollauszug (Überauszug), Belastbarkeit bis 45 kg, Kippsicherheit bis 36 kg

Schubfächer, Druckerauszug und CPU-Fach (120 cm breit)



Maße BxTxH 120x60x56,4 cm
Fachaufteilung 1233, 126 (rechts/links)

- Schubfächer immer verschließbar
- Inkl. Stellschrauben für Bodenausgleich
- Rückwand aus Metall, abnehmbar mit Kabeldurchlass
- Auszugsboden lichte Maße BxTxH 50x48x43 cm
- CPU-Fach lichte Maße BxTxH 23x58x48 cm mit seitlichem Kabeldurchlass
- Fach 1 mit Einschubdämpfung
- Fach 1 voll ausziehbar
- Fächer 2, 3, 4 Teilauszug, Belastbarkeit und Kippsicherheit bis 25 kg
- Fach 6 Teleskopvollauszug (Überauszug), Belastbarkeit bis 45 kg, Kippsicherheit bis 36 kg

Fachaufteilung

Fach 1	HxT 3,5x37,5 cm
Fach 2	HxT 9x69 cm
Fach 3	HxT 14x69 cm
Fach 6	HxT 29x69 cm

(Schubfachaufbau siehe Rollcontainer Typ 1, Seite 7)

Zubehör

Siehe Rollcontainer Typ 1, 2 und 3
Seite 7)

COMPLETE THE LOOK



DESK ADD sowie SCUBE bieten nahezu endlose Möglichkeiten der Stauraum Konfiguration. Die große Farb- und Frontenauswahl, Maße und Kombinationsvielfalt ermöglichen es, jedes Büro individuell einzurichten. Auch für den Managementbereich sind Korpusmöbel wichtiger Ausstattungsbestandteil. Entdecken Sie iSCUBE.

**Hauptstraße 2-4
96484 Wiesenfeld
Telefon +49 9566 88-0
Telefax +49 9566 88-114
E-Mail info@leuwico.com
www.leuwico.com**

