

# PRODUKTINFO KOMMU NIKATIONS THEKE



# KOMMUNIKATIONS THEKE

## BASISMODUL

B/T/H: 200x70x110 cm  
Plattenstärke: 28 mm  
Fußrohre verchromt  
Stellfüße für Bodenausgleich  
Optional: Kabelwanne, bis zu  
2 Ausschnitte für Turnboxen



## ERWEITERUNGEN

Das Basismodul kann variabel durch Ablage- und/oder Technikmodul erweitert werden.

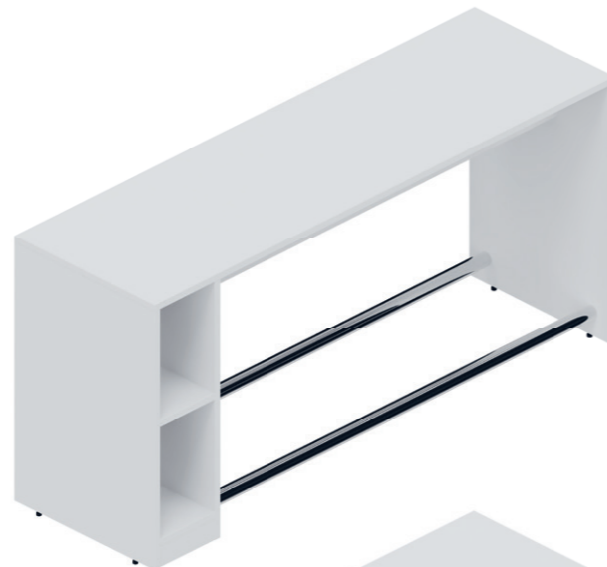

### Basismodul + 1 Ablagemodul

B/T/H: 230x70x110 cm  
Einlegeboden  
Stellfüße für Bodenausgleich

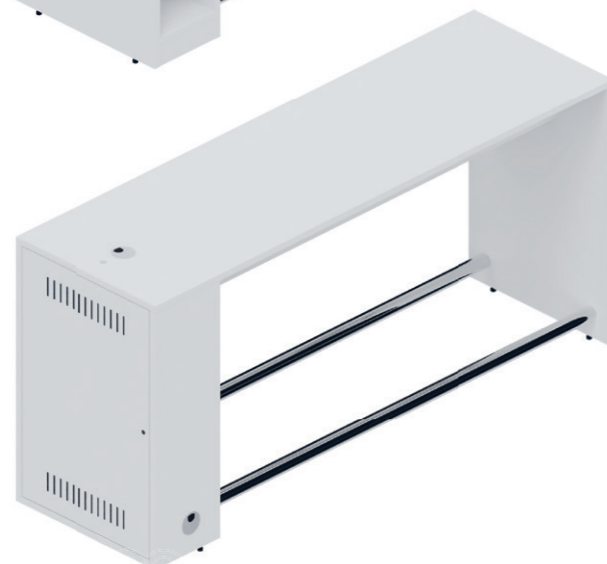

### Basismodul + 1 Technikmodul

B/T/H: 230x70x110 cm  
Kabeldurchlass innen + 2 x Kabeldurchlässe seitlich (Kunststoff)  
Abschließbare Metalltür mit Lüftungsschlitzen für Luftzirkulation  
Einlegeboden  
Stellfüße für Bodenausgleich  
Optional: Abdeckplatte mit Kabeldurchlassdose (Metall/Kunststoff) und Organisationsbohrung (Edelstahl)

## AUFBAUPRINZIP

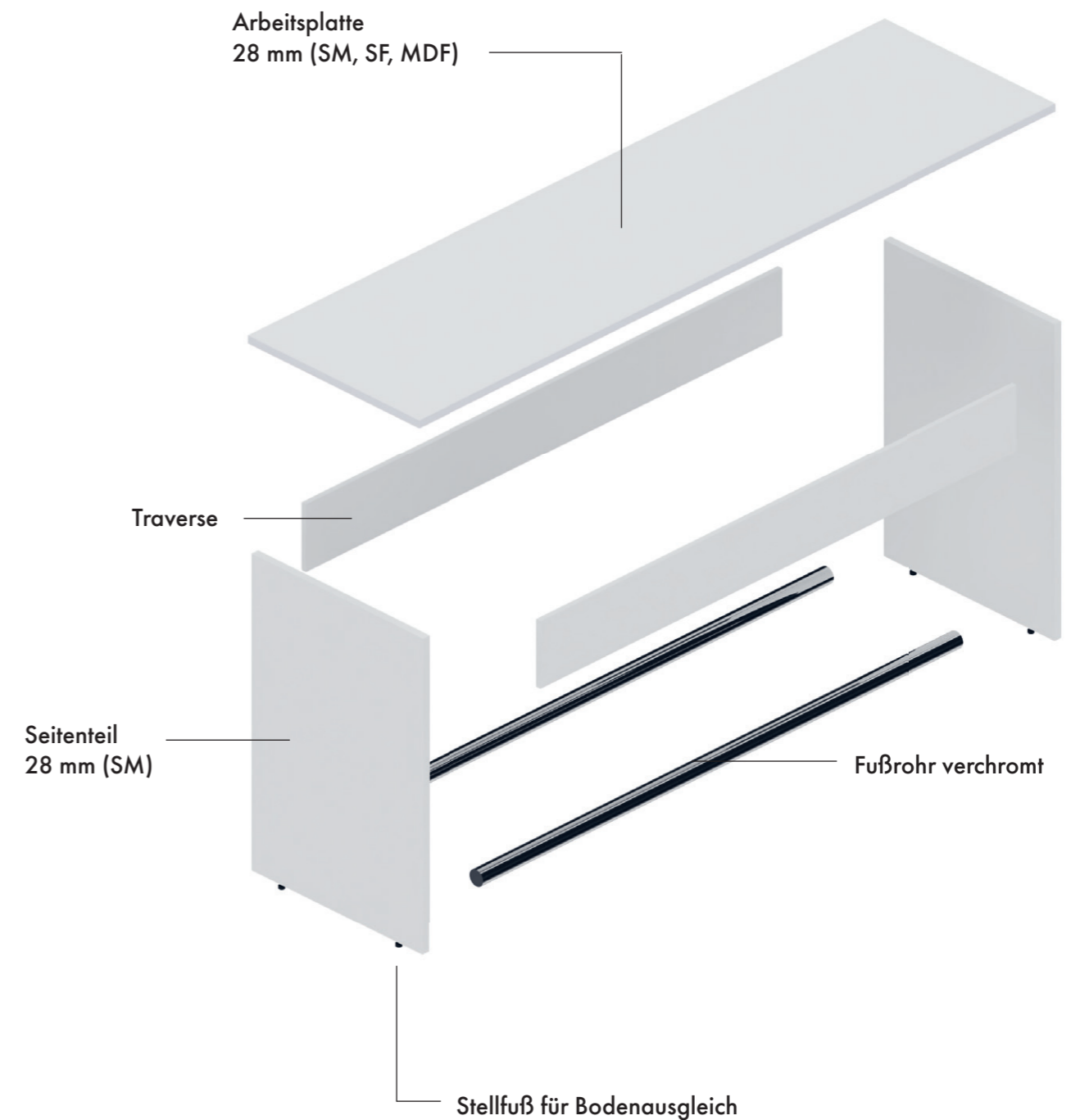

# KOMMUNIKATIONS THEKE

## VERKABELUNG

Das Kabelmanagementsystem sorgt dafür, dass Ihr Laptop immer aufgeladen ist, offene Ablagebereiche bieten Platz für gemeinsam genutzte Büromaterialien und eine abschließbare Tür schützt Kabel und Technik.

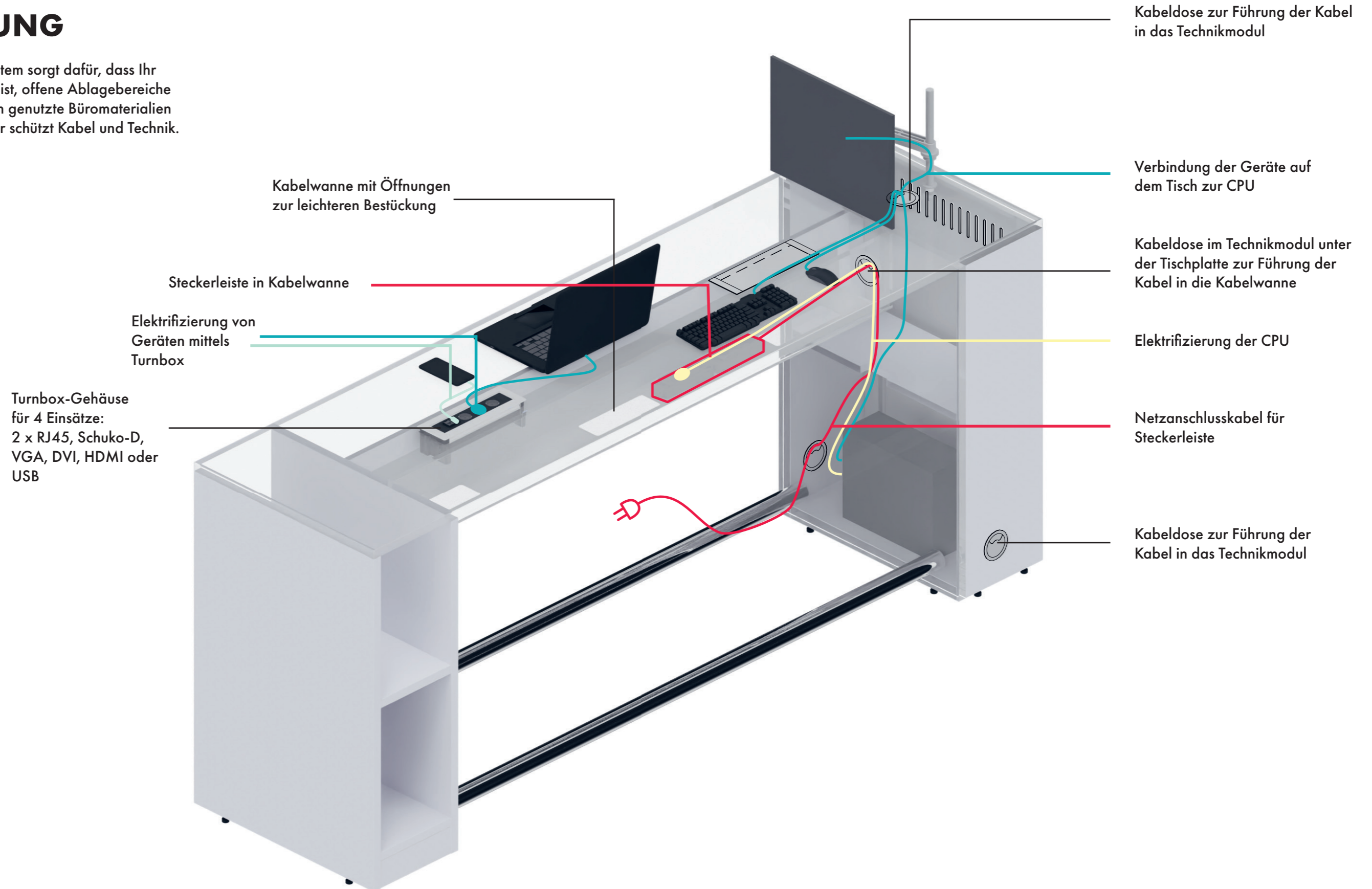

# KOMMUNIKATIONS THEKE



## INFORMAL MEETINGS

Schaffen Sie Begegnungsbereiche und Team-Meeting-Zonen im Büro, die sich zum schnellen Informationsaustausch eignen.

Nicht immer brauchen Sie dafür einen extra Konferenzraum. Auch ein informelles Gespräch oder ein kurzer Gedankenaustausch auf dem Flur oder in der Küche kann hervorragende Ergebnisse erzielen.

**Hauptstraße 2-4  
96484 Wiesenfeld  
Telefon +49 9566 88-0  
Telefax +49 9566 88-114  
E-Mail [info@leuwico.com](mailto:info@leuwico.com)  
[www.leuwico.com](http://www.leuwico.com)**

